

Instructions d'installation du zūmo 660

Montage du zūmo sur votre moto



AVERTISSEMENT : le raccordement incorrect d'un câble d'alimentation comportant des fils conducteurs nus peut endommager le véhicule ou la batterie et entraîner des blessures corporelles. Garmin vous recommande fortement de faire installer l'appareil par un technicien expérimenté, disposant des connaissances appropriées en matière de circuits électriques.



Consultez le guide *Informations importantes sur le produit et la sécurité* inclus dans l'emballage du produit pour prendre connaissance des avertissements et autres informations sur le produit.

Etape 1 : alimentation du support

Choisissez un emplacement adapté et sûr pour monter le zūmo sur votre moto, en fonction des sources d'alimentation disponibles et de l'acheminement des câbles.

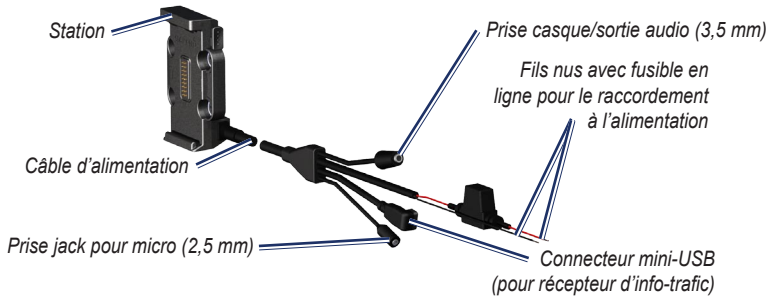

Etape 2 : installation du socle pour guidon

Le zūmo est livré avec des pièces permettant deux solutions d'installation sur le guidon. Les montages personnalisés peuvent nécessiter du matériel supplémentaire (www.ram-mount.com).

A) Pour installer l'anneau de fixation et le socle pour guidon :

1. Placez l'anneau de fixation autour du guidon et faites passer les extrémités à travers le socle.
2. Serrez les écrous pour fixer le socle. Ne serrez pas outre mesure.



REMARQUE : le couple recommandé est de 50 lbf/po. Ne dépassez pas un couple de 80 lbf/po.

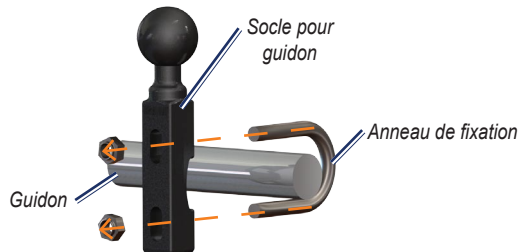

B) Pour installer le socle sur le support de fixation de l'embrayage/du frein :



REMARQUE : les écrous 1/4 po standard et M6 sont fournis. Évaluez la taille des boulons du support de fixation d'embrayage/de frein.

1. Retirez les deux boulons du support de fixation de l'embrayage/du frein.
2. Faites passer les nouveaux boulons par le socle pour guidon, les entretoises et le support de fixation.
3. Serrez les boulons pour fixer le socle.

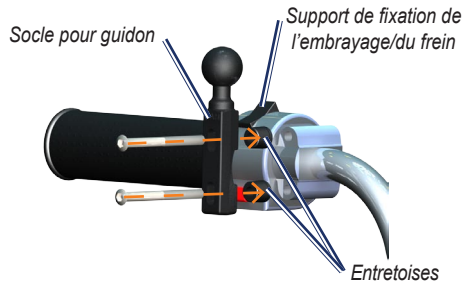

Étape 3 : fixation du socle au support du zūmo

1. Faites passer les vis à tête cylindrique plate M4 × 40 mm dans les rondelles, la station, les entretoises et le socle.
2. Serrez les écrous pour fixer le socle.

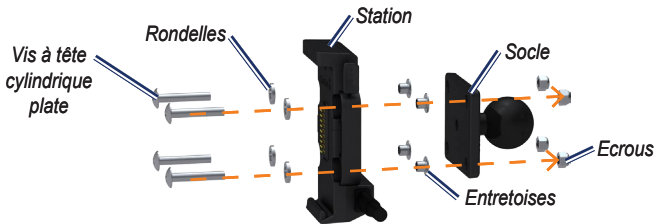

Etape 4 : fixation du socle de l'appareil au socle pour guidon

1. Alignez la rotule du socle pour guidon et celle du socle de l'appareil avec le bras à deux douilles.
2. Serrez légèrement la molette.
3. Ajustez de manière à obtenir un affichage et un fonctionnement optimaux.
4. Serrez la molette pour fixer le support.

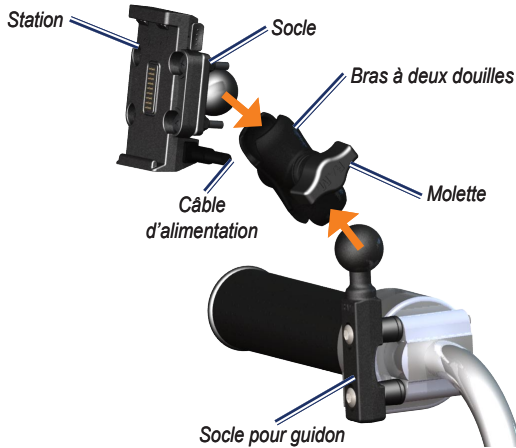

Etape 5 : installation du zūmo sur le support

1. Ajustez la partie inférieure du zūmo dans la station.
2. Inclinez le zūmo vers l'arrière jusqu'à ce qu'il soit en place.

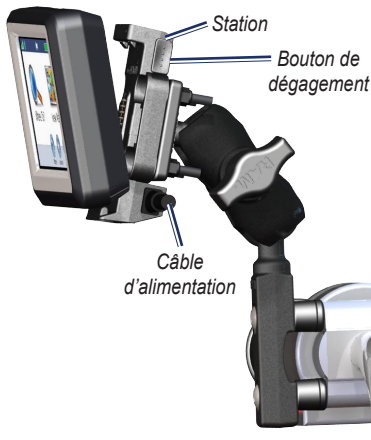

Retrait du zūmo de l'un des supports

1. Appuyez sur le bouton situé sur le côté du support pour libérer le zūmo.
2. Sortez le zūmo.
3. Placez le cache étanche sur la station (support pour moto uniquement).

Installation du zūmo dans une voiture

Avant de monter le zūmo, reportez-vous au guide *Informations importantes sur le produit et la sécurité* pour obtenir des informations relatives au montage pour pare-brise.

AVERTISSEMENT : ce produit contient une batterie lithium-ion. Pour éviter tout dommage, sortez l'appareil de votre véhicule lorsque vous quittez ce dernier ou placez-le à l'abri du soleil.

1. Branchez le câble allume-cigare sur le connecteur d'alimentation situé sur le côté droit de la station.

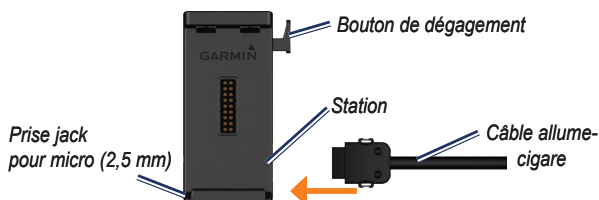

2. Retirez le plastique transparent du support à ventouse. Nettoyez, puis séchez votre pare-brise et le support à ventouse avec un chiffon non pelucheux.
3. Installez le support à ventouse sur le pare-brise.
4. Abaissez le levier vers le pare-brise.

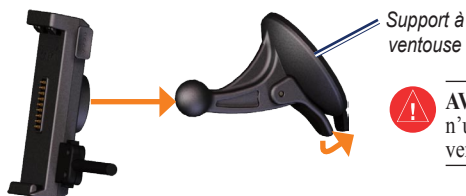

5. Engagez la station dans le bras à ventouse.
6. Ajustez la partie inférieure du zūmo dans la station.
7. Inclinez le zūmo vers l'arrière jusqu'à ce qu'il soit en place.



8. Branchez l'autre extrémité du câble allume-cigare sur une prise d'alimentation.
9. Si vous utilisez un récepteur d'info-traffic en Europe, attachez l'antenne de ce dernier au pare-brise à l'aide des ventouses.

© 2009 Garmin Ltd. ou ses filiales

www.garmin.com

Garmin® et zūmo® sont des marques commerciales de Garmin Ltd. ou de ses filiales, déposées aux Etats-Unis et dans d'autres pays. Elles ne peuvent être utilisées sans l'autorisation expresse de Garmin. Les autres marques et noms commerciaux sont ceux de leurs propriétaires respectifs.

Janvier 2009

Numéro de référence 190-01026-70 Rév. A

Imprimé à Taïwan